

PORTUGUÊS

Indicação:

Bloco de CERA para confecção de padrões de fundição e injeção cimentados e parafusados (subestruturas e coroas), criadas e produzidas por sistema CAD/CAM.

Composição:

Cera de polietileno e colofônia.

Validade:

10 anos após a data de fabricação

Embalagem:

1 peça

Alturas (conforme tabelas anexas aos modelos):

Vide tabelas.

Cor:

Material disponível nas cores cinza e marfim.

Instrução de Uso:

O VIPI BLOCK WAX deve ser fixado na máquina de usinagem de acordo com as instruções dos fabricantes do equipamento.

Observação importante:

Evitar superaquecimento durante usinagem e acabamento.

Temperatura ideal para trabalho: Entre 20°C a 30°C.

Limites:

- Posterior: Considerar as indicações do material a ser utilizado - metal (fundição), cerâmica prensada, etc.
- Espessura mínima: 1mm oclusal e 0,6mm cervical
- Diâmetros mínimo de conexão: Anterior: 3,6mm; Posterior: 4,4mm

Benefícios:

- Cera de alta qualidade especial para usinagem;
- Completamente calcinável;
- Redução nos tempos de usinagem;
- Fácil extração;
- Ideal para processo de fundição e injeção;
- Excelente usinabilidade;
- Baixo desgaste da ferramenta na usinagem CAM;
- Bom contraste.

Armazenagem:

- Conservar ao abrigo de luz e calor.
- As cores do produto podem variar devido ao uso de cera natural.

Produto declarado isento de registro pelo Ministério da Saúde.

Responsável Técnico: Desiree M. Cortez - CRF-SP-41566



ESPAÑOL

Indication:

Bloque CERA para hacer patrones de fundición e/o inyección (subestructuras y coronas cementadas y/o atornilladas), creada y producida por el sistema CAD/CAM.

Composición:

Cera de polietileno y colofonia.

Validez:

10 años después de la fecha de fabricación.

Presentación:

1 pieza

Alturas (de acuerdo con la tabla adjunta a los modelos):

Colores:

Material disponible en colores gris y marfil.

Instrucción de Uso:

El VIPI BLOCK WAX debe fijarse en la máquina de fresado según las instrucciones de los fabricantes de dispositivos.

Nota Importante:

Evite el sobrecalentamiento durante el mecanizado y el acabado.

Temperatura ideal para el trabajo: Entre 20°C y 30°C.

Límites:

- Posterior: Considerar las indicaciones del trabajo a ser realizado, como fundición de metales, cerámica prensada, etc.
- Espesor mínimo: 1 mm y 0,6 mm oclusal cervical
- Diámetros mínimos: Anterior: 3,6 mm; Posterior: 4,4 mm

Beneficios:

- Alta calidad especial para el fresado en cera;
- 100% Calcinable;
- Reducción de los tiempos de fresado;
- Fácil extracción;
- Ideal para fundición e/o inyección;
- Excelente maquinabilidad;
- Bajo desgaste de herramientas en el mecanizado CAM;
- Buen contraste.

Almacenaje:

- Mantener alejado del calor y luz.
- Los colores de los productos pueden variar debido a la utilización de cera natural.

Producto declarado exento de registro por el Ministerio de Salud.

Responsable Técnico: Desiree M. Cortez - CRF-SP-41566



ENGLISH

Indication:

WAX block for milling casting or injection patterns (substructures and crowns cemented or screwed), created and milled by CAD/CAM system.

Composition:

Polyethylene wax and colophony.

Validity:

10 years from the manufacturing date.

Presentation:

1 piece

Heights (according to the table annexed to the models):

Colors:

Material available in gray and ivory colors.

Use instructions:

The VIPI BLOCK WAX should be fixed in the milling machine according to the instructions from the device manufacturers.

Important Note:

Avoid overheating during machining and finishing.

Recommended operating temperature: Between 20°C (68°F) to 30°C (86°F).

Limits:

- Posteriors: Do consider indications of material to be done, as metal (casting), ceramics pressing, etc.
- Minimum thickness: 1 mm occlusal and cervical 0.6mm
- Minimum Diameter connection: Anteriors: 3.6mm and Posterior: 4.4 mm

Benefits:

- Special high quality milling wax;
- 100% burnout;
- Reduced milling time;
- Easy extraction;
- Ideal for casting and injection processing;
- Excellent machinability;
- Low tool consumption during milling process;
- Good contrast.

Storage:

- Keep away from heat and light.
- The product colors may vary due to the use of natural wax.

Product declared exempt from registration by the Ministry of Health.

Technical Responsible: Desiree M. Cortez - CRF-SP-41566



VIPI BLOCK WAX



VBW

Medidas em mm/Medidas en mm/Measures in mm

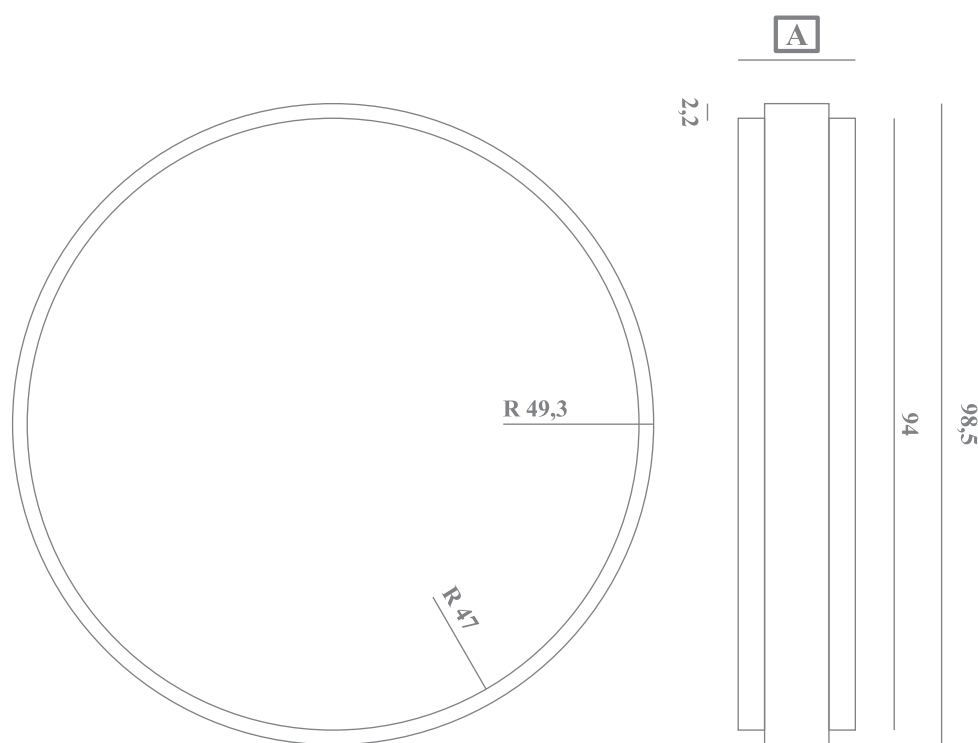

A	ALTURA/HEIGHT	10	12	13	14	15	16	18	20	22	25	30
	WAX	X	X		X	X	X	X	X	X	X	X

VIPI Indústria, Comércio, Exportação e Importação de Produtos Odontológicos Ltda.
 Rua Carlos Tassoni, 4521 - Distrito Industrial - Caixa Postal 48 - CEP 13633-418
 Pirassununga - São Paulo - Brasil
 Fone: +55 (11) 3046 2222
 C.N.P.J.(MF) 49.425.259/0001-73

VIPI BLOCK WAX



VBA

Medidas em mm/Medidas en mm/Measures in mm

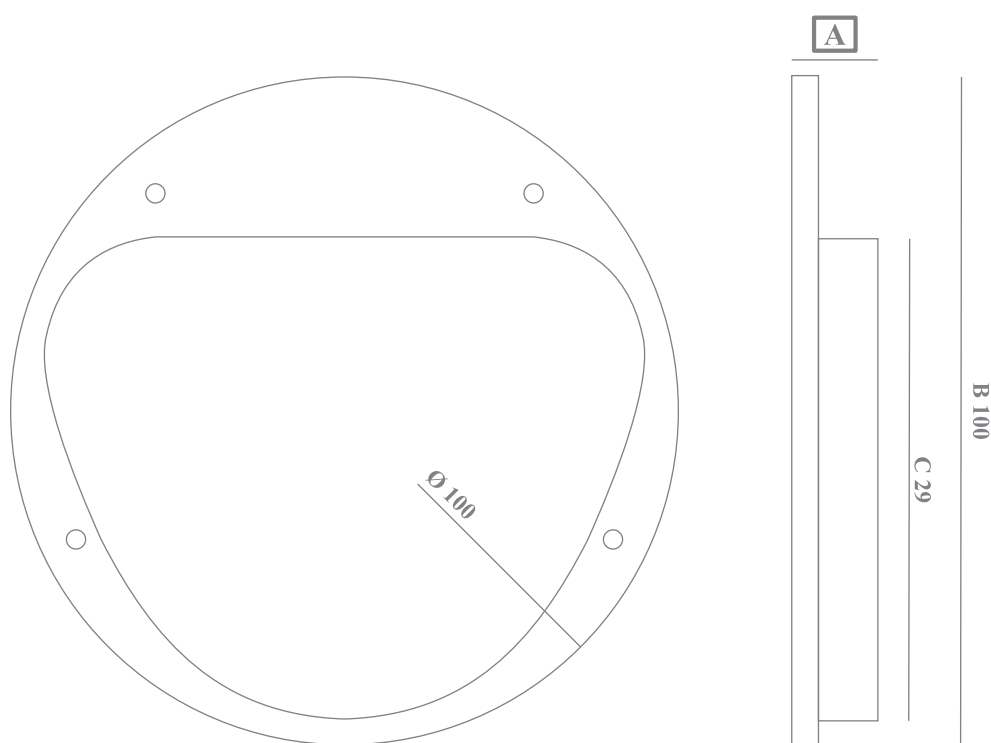

A	ALTURA/HEIGHT	10	12	13	14	15	16	18	20	22	25	30
	WAX			X				X	X			

VIPI Indústria, Comércio, Exportação e Importação de Produtos Odontológicos Ltda.
 Rua Carlos Tassoni, 4521 - Distrito Industrial - Caixa Postal 48 - CEP 13633-418
 Pirassununga - São Paulo - Brasil
 Fone: +55 (11) 3046 2222
 C.N.P.J.(MF) 49.425.259/0001-73

VIPI BLOCK WAX



VBZ

Medidas em mm/Medidas en mm/Measures in mm

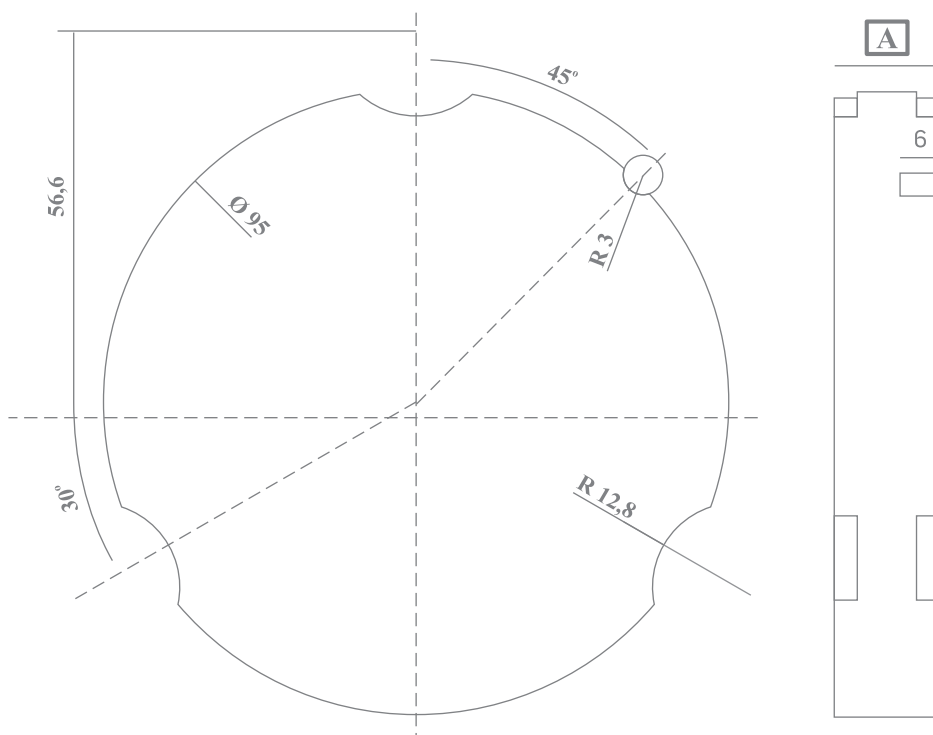

A	ALTURA/HEIGHT	10	12	13	14	15	16	18	20	22	25	30
	WAX	X	X		X	X	X	X	X		X	X

VIPI Indústria, Comércio, Exportação e Importação de Produtos Odontológicos Ltda.
 Rua Carlos Tassoni, 4521 - Distrito Industrial - Caixa Postal 48 - CEP 13633-418
 Pirassununga - São Paulo - Brasil
 Fone: +55 (11) 3046 2222
 C.N.P.J.(MF) 49.425.259/0001-73

0800-7712226
 www.vipi.com.br



VIPI BLOCK WAX



VBC

Medidas em mm/Medidas en mm/Measures in mm
(Sob encomenda / By Demand)

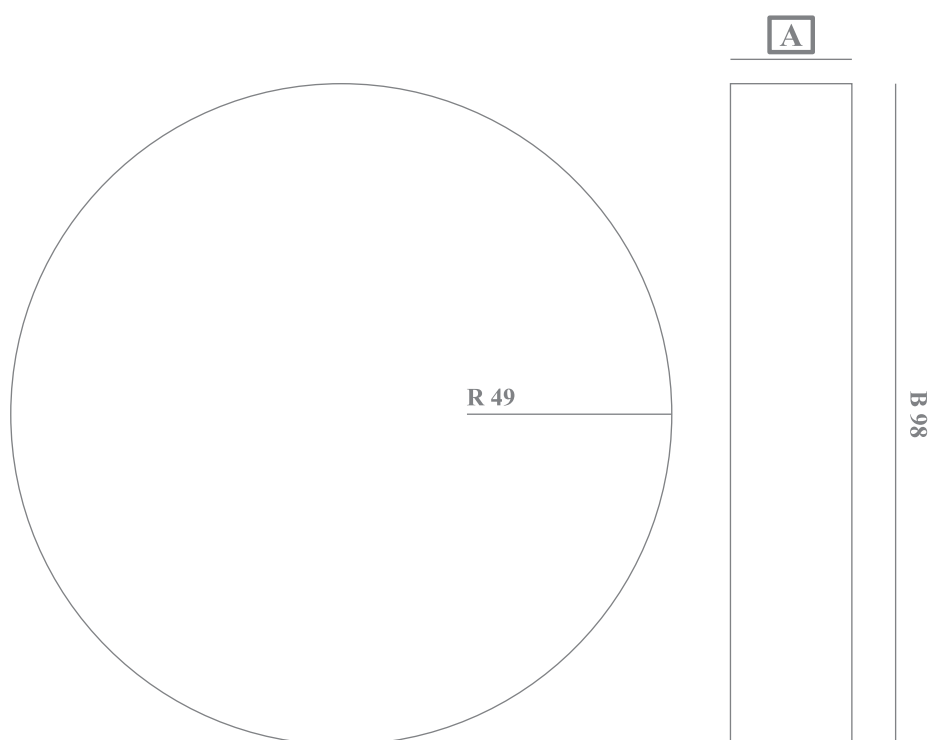

A	ALTURA/HEIGHT	10	12	13	14	15	16	18	20	22	25	30
	WAX		X		X		X	X	X	X	X	

VIPI Indústria, Comércio, Exportação e Importação de Produtos Odontológicos Ltda.
Rua Carlos Tassoni, 4521 - Distrito Industrial - Caixa Postal 48 - CEP 13633-418
Pirassununga - São Paulo - Brasil
Fone: +55 (11) 3046 2222
C.N.P.J.(MF) 49.425.259/0001-73

VIPI BLOCK WAX



VBD

Medidas em mm/Medidas en mm/Measures in mm
(Sob encomenda / By Demand)

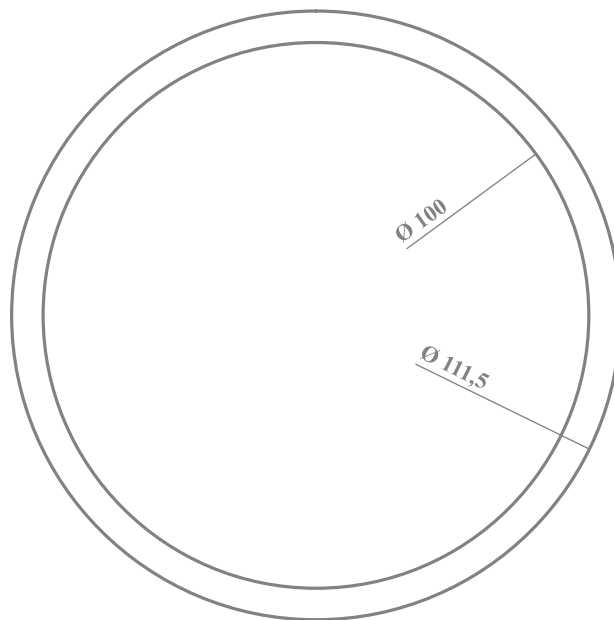

A	ALTURA/HEIGHT	10	12	13	14	15	16	18	20	22	25	30
	WAX		X		X		X	X	X			

VIPI Indústria, Comércio, Exportação e Importação de Produtos Odontológicos Ltda.
 Rua Carlos Tassoni, 4521 - Distrito Industrial - Caixa Postal 48 - CEP 13633-418
 Pirassununga - São Paulo - Brasil
 Fone: +55 (11) 3046 2222
 C.N.P.J.(MF) 49.425.259/0001-73